



## LIETOŠANAS UN APKOPES INSTRUKCIJA



**CR 7**  
**Lombardini 15 LD 440**



Weber Maschinenteknik GmbH  
Postfach 101465, 57326 Bad Laasphe-Rückershausen  
Telefons 027 54 / 398-0  
Telefakss (0 27 54) 3 98-101 (Centrāle) un 3 98-102 (Rezerves dajas)

RAMIRENT

## Satura rādītājs

Priekšvārds	4
Drošības priekšraksti	5
Ilustrēts attēlojums	8
Aparātu apraksts	9
Tehniskie dati	10
Darbības pirms darba sākuma	12
Iedarbināšana	13
Blietēšana	14
Izslēgšana	15
Apkopes pārskats	16
Apkopes darbi	17
Ekspluatācijas vielas un to daudzumi	20
Kļūdu meklēšana	20
Uzglabāšana	21
Kontaktadrese	23

## **Priekšvārds**

Šī lietošanas un apkopes instrukcija atvieglinās Jūsu grunts blietes iepazīšanu, lai to apkoptu un lietotu noteikumiem atbilstošas izmantošanas iespējas.

Ievērojot lietošanas un apkopes instrukciju, Jūs palīdzēsiet izsargāties no riskiem, samazināt remonta un atteices izmaksas un paaugstināt grunts blietes drošumu un darbību.

Šai lietošanas un apkopes instrukcijai pastāvīgi jābūt pieejamai grunts blietes izmantošanas vietā.

Pēc vajadzības Jūs saņemsiet papildus informāciju no autorizētā WEBER tirgotāja vai pēc kādas no kontaktadresēm pēdējā lappusē.

Informāciju par iebūvēto Lombardini dīzeļmotoru Jūs saņemsiet **[www.lombardini.it](http://www.lombardini.it)**

Katrai mašīnu piegādei pievienota katreiz spēkā esošā atbilstības deklarācija.

RAMIRENT

## **Drošības priekšraksti**

### **Vispārīgi**

Jāizlasa un jāievēro visi drošības norādījumi, jo citādi

- pastāv briesmas lietotāja veselībai un dzīvībai
- pastāv faktori, kas samazina mašīnas un citu mantu vērtību.

Papildus lietošanas instrukcijai jāievēro lietotāja valstī saistošie priekšraksti par izsargāšanos no nelaiemes gadījumiem.

### **Noteikumiem atbilstoša izmantošana**

Grunts blieti drīkst izmantot tikai tehniski nevainojamā stāvoklī, kā arī noteikumiem atbilstoši, apzinoties drošību un riskus, ievērojot ekspluatācijas instrukciju. Traucējumi, kas var pasliktināt drošību, nekavējoties jānovērš.

CR 7 tipa grunts bliete paredzēta tikai

- smilts
- grants
- akmens šķembu
- salīpoša jaukta materiāla
- betona bruģakmeņu

blietēšanai. Jebkura cita grunts blietes izmantošana netiek uzskatīta par noteikumiem atbilstošu un par to atbildīgs ir tikai ekspluatētājs. Par zaudējumiem, kas rodas, neievērojot šo noteikumu, jebkura atbildība tiek noraidīta. Risku uzņemas tikai lietotājs.

### **Saprātīgi paredzama nepareiza izmantošana**

Jebkura noteikumiem neatbilstoša lietošana.

### **Braukšana**

Ar grunts blieti drīkst braukt tikai šim nolūkam izraudzītas, vismaz 18 gadus vecas personas.

Uzņēmējam vai viņa pilnvarotai personai tās jāapmāca.





Mašīnas vadītājam jāievēro satiksmes noteikumi. Ja trešās personas devušas drošības tehnikas noteikumiem neatbilstošus rīkojumus, apkalpotājam ir tiesības šos rīkojumus noraidīt.

### **Aizsardzības aprīkojums**

 Nepiederošām personām blietēšanas procesa gaitā atrasties grunts blietes zonā aizliegts.

Šai mašīnai pieļaujamais novērtējamais trokšņa līmenis 80 dB(A) var tikt pārsniegts. Darbinot mašīnu, operatoru apdraudēt var arī citas bīstamības. Tāpēc jāveic personiskās drošības pasākumi.

Pie aizsardzības aprīkojuma pieder:

-  dzirdes aizsadzība
-  Aizsargķivere
-  Aizsargapavi
-  Aizsargcimdi

## Ekspluatācija

Pirms darbu sākšanas grunts blietes operators jāiepazīstina ar darba vidi. Pie darba vides pieder, piemēram, šķēršļi darba un satiksmes zonā, grunts celtspēja, kā arī būvlaukuma nepieciešamā nodrošināšana zonā pie publiskās satiksmes zonas, kā arī satiksmes noteikumu ievērošana. Grunts blieti drīkst darbināt tikai ar visiem aizsargaprīkojumiem. Visiem aizsargaprīkojumiem jābūt labā darba stāvoklī.

Vismaz reizi maiņā grunts bliete jāpārbauda, vai nav ārēji saskatāmi defekti. Saskatāmu defektu gadījumā grunts blietes ekspluatācija uzreiz jāpārtrauc un jāinformē kompetentā persona. Pirms atkārtotas iedarbināšanas atklātie grunts blietes defekti jānovērš.

Vienmēr saglabāt pietiekamu attālumu līdz būvbedres malām un nogāzēm.

Nogāzes nešķērsot šķērsvirzienā, lai izvairītos no grunts blietes apgāšanās.

Pēc darba beigām grunts blieti nodrošināt saskaņā ar likumu priekšrakstiem, jo sevišķi publiskās satiksmes zonā.

## Ekspluatācija apgrūtinātos apstākļos



Nekad neieelpojiet izplūdes gāzes, tās satur tvana gāzi, gāzi bez krāsas un smaržas, kas ir ārkārtīgi bīstama un visīsākajā laikā var novest pie samaņas zuduma un nāves.

Tāpēc motoru nekad nedarbiniet slēgtās telpās vai vietās ar sliktu gaisa cirkulāciju (tuneļos, alās u.t.t.). Īpaša uzmanība jāpievērš, ja motors tiek darbināts cilvēku un mājlopu tuvumā.

## Apkopes un remontdarbi

Apkopes un remontdarbos drīkst izmantot tikai **Weber oriģinālās rezerves daļas**, lai garantētu drošu ekspluatāciju.

Hidraulikas lokanās caurules saskaņā ar tehniskajiem noteikumiem jāpārbauda ar regulāriem intervāliem, resp., pēc piemērota laikposma jānomaina, arī tad, ja netiek saskatīti defekti, kas attiecas uz drošību.

Iestatīšanas, apkopes un pārbaudes darbi saskaņā ar lietošanas un apkopes instrukciju jāveic atbilstošajos termiņos. Šīs darbības drīkst veikt tikai apmācīts personāls.

Remonta, apkopes vai pārbaudes darbu laikā grunts blietes motors jānodrošina pret netīšu iedarbināšanu.

Apkopes un remontdarbu laikā visām spiediena caurulēm, it īpaši hidraulikas caurulēm un piedziņas motora iesmidzināšanas sistēmas caurulēm, jābūt bez spiediena.

Apkopes un remontdarbu laikā grunts bliete jānoliek uz līdzena un celtspējīga pamata un jānodrošina pret noripošanu vai gāšanos uz sāniem.

Smagākas detaļas un mezgli nomaiņas laikā jānodrošina un jāpaceļ ar pacelšanas iekārtu ar pietiekamu celtspēji. Jāuzmanās, lai paceltās detaļas vai mezgli neradītu nekādu bīstamību.

Nav atļauts uzturēties vai strādāt zem kravām, kas karājas gaisā.



Smēreļļas un degvielas, ja tās saskaras ar ādu, var izraisīt ādas vēzi. Skares gadījumā nosmērētās ādas daļas nekavējoties jānotīra ar piemērotu mazgāšanas līdzekli.

## Pārbaude

Grunts bliešu stāvoklis attiecībā uz ekspluatācijas drošību atkarībā no atbilstošā darbināšanas režīma un ekspluatācijas apstākļiem pēc vajadzības, tomēr vismaz reizi gadā jāpārbauda lietpratējam. Pārbaudes rezultāti jāpieraksta un jāuzglabā vismaz līdz nākamajai pārbaudei.

## Tīrīšanas darbi

Pirms grunts blietes tīrīšanas ar augstspiediena tīrītāju visi pieejamie elektrības slēdži, kabeļu savienojumi u.t.t. jāpasargā no zem spiediena esošā ūdens iespiešanās ar aplīmēšanu.

Tīrīšanas darbus drīkst veikt tikai tam piemērotās telpās (cita starpā ar eļļas atdalītāju).

## Atkritumu savākšana

Visas ekspluatācijas un palīgvielas jāsavāc un jāiznīcina saskaņā ar attiecīgās valsts vides aizsardzības priekšrakstiem.

**Svarīga informācija lietošanas un apkopes personālam apzīmēta ar piktogrammām.**



Brīdinājums par veselībai kaitīgām vai kairinošām vielām



Brīdinājums par bīstamu vietu



Brīdinājums par gaisā karājošos kravu



Valkāt dzirdes aizsargu



Vispārējais noteikums



Dabas aizsardzība



Aizsargķivere



Aizsargapavi



Aizsargcimdi

## Ilustrēts attēlojums

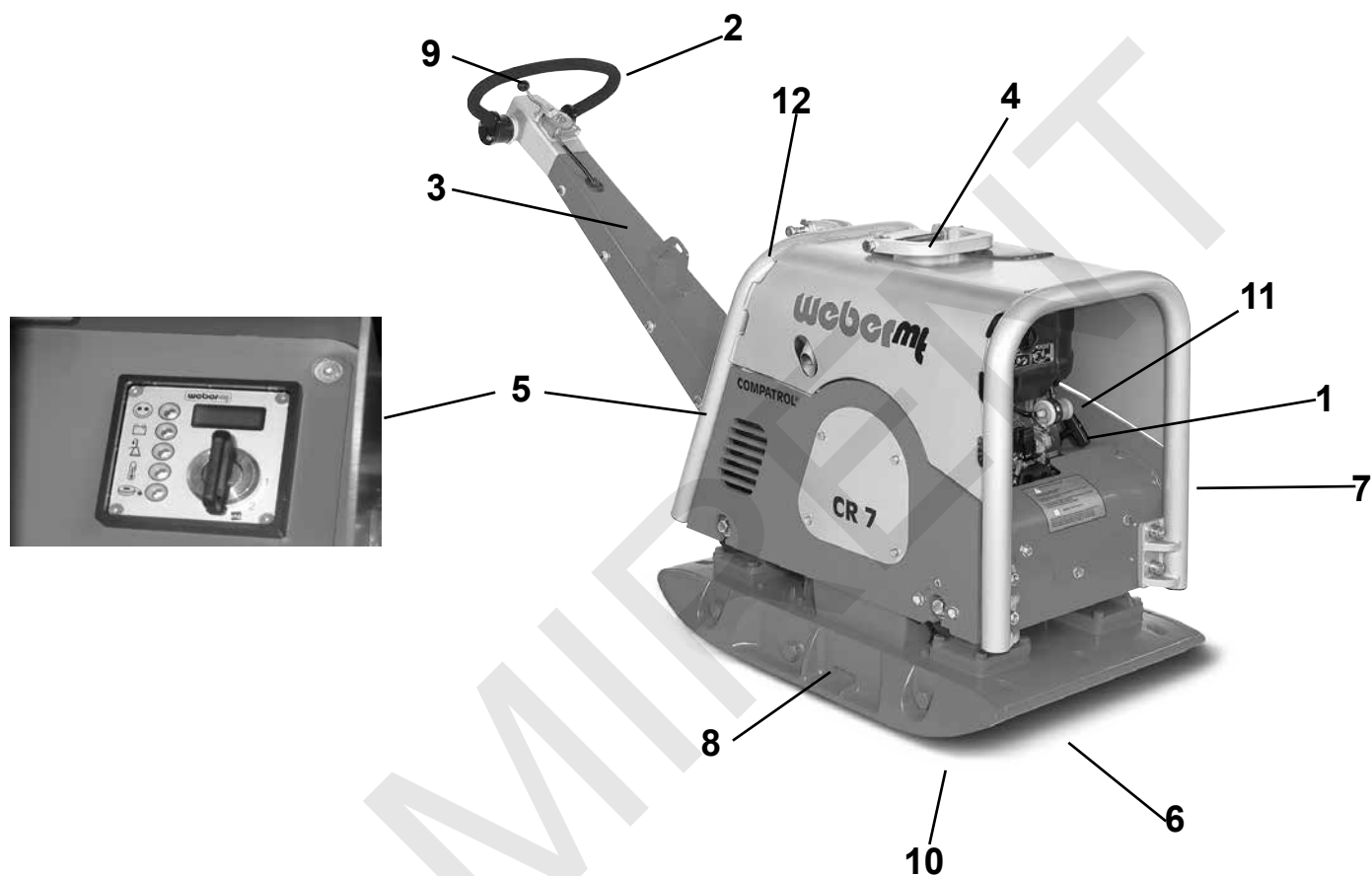

### Kopskats CR 7

- |                         |                                |
|-------------------------|--------------------------------|
| 1 Motors                | 9 Akseleratora svira           |
| 2 Braukšanas svira      | 10 Piemontējamās plātnes       |
| 3 Rokas vadības stienis | 11 Drošinātāju turētājs (o.A.) |
| 4 Celšanas cilpa        | 12 Dzirdes aizsargs (uzlīme)   |
| 5 Aizdedzes modulis     |                                |
| 6 Atbalsta plātne       |                                |
| 7 Aizsargrāmis          |                                |
| 8 Svārstību ģenerators  |                                |





## **Aparātu apraksts**

CR 7 tipa grunts bliete tiek izmantota grūtiem blietēšanas uzdevumiem ceļu un dārzu būvē.

## **Piedziņa**

Piedziņa notiek ar Lombardini dīzeļmotora starpniecību, kas tiek dzesēts ar gaisu.

Spēka pārnese uz svārstību ģeneratoru notiek mehāniski ar ķīļsiksas palīdzību.

## **Lietošana**

Lombardini dīzeļmotors tiek iedarbināts ar elektrisko startēšanas ierīci.

Pēc iedarbināšanas vibrācija tiek pieslēgta caur centrālās sakabi, kas piestiprināta pie motora.

Ar akseleratora sviru motora apgriezienus var variēt no tukšgaitas līdz pilnai gāzei.

Gaita uz priekšu un atpakaļgaita tiek vadīta vienmērīgi ar kloķi, kas pierīkots pie rokas vadības stieņa.

**Tehniskie dati**

	<b>CR 7</b>
<b>Svars</b>	
Ekspluatācijas svars CECE kg	478
<b>Izmērs</b>	
Garums kopā (mm)	1835
Platums ar piemontējamām plātnēm (mm)	600
Augstums, ja rokas vadības stienis ir salocīts (mm)	1135
Atbalsta plātnes garums (pārklājums mm)	440
<b>Piedziņa</b>	
Motora ražotājs	Lombardini
Tips	15LD440
Jauda pie ekspluatācijas apgriezību skaita saskaņā ar ISO 3046-1 (kW)	6,1
Sadegšanas process	4 taktu dīzeļmotors
Ekspluatācijas apgriezību skaits (1/min)	2800
Braukšanas ātrums (atkarībā no grunts, m/min)	24
Kāpšanas spēja (atkarībā no grunts, %)	30
Platības jauda (m <sup>2</sup> /h)	864
<b>Vibrācija</b>	
Sistēma	Divu veltnu vibrators
Piedziņas veids	mehāniska
Frekvence (Hz)	65
Centrbēdzes spēks (kN)	60

	<b>CR 7</b>
<b>Trokšņa vērtības saskaņā ar 2000/14/EK</b>	
Skaņas spiediena līmenis $L_{PA}$ iegūts saskaņā ar EN 500, dB (A)	96
Skaņas jaudas līmenis $L_{WA}$ iegūts saskaņā ar EN ISO 3744 un EN 500, dB (A)	109
<b>Vibrācijas vērtības</b>	
Plaukstas un rokas vibrācija izsvērtā paātrinājuma efektīvā vērtība iegūta saskaņā ar EN 500, in m/s <sup>2</sup>	3,1
 Operatoram jāievēro direktīva 2006/42/EK.	

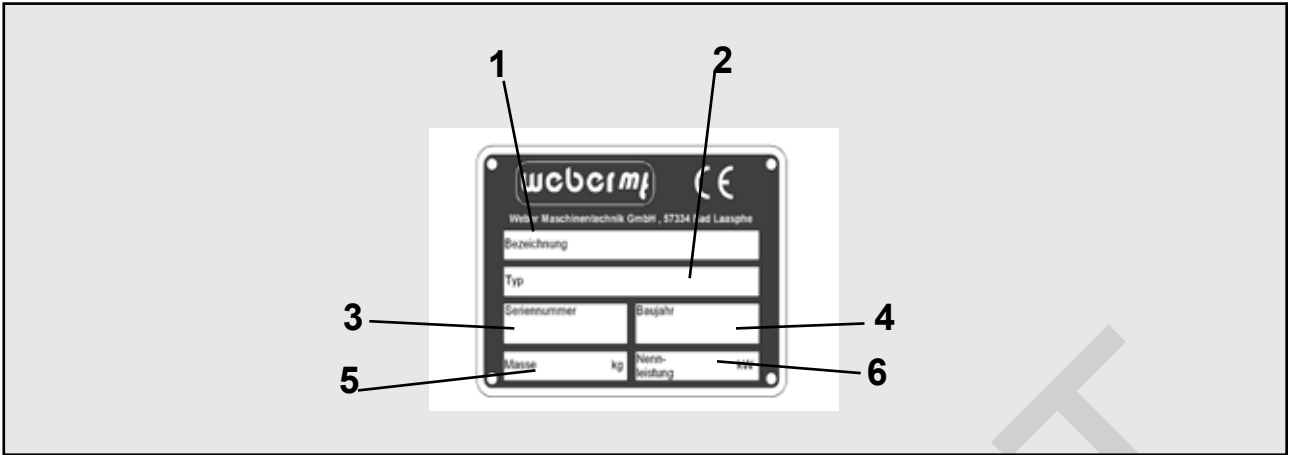

**1 Apzīmējums**

.....

**2 TIPS**

.....

**3 Sērijas numurs**

.....

**4 Izgatavošanas gads**

.....

**5 Masa**

**6 Nominālā jauda kW**

## Darbības pirms darba sākuma

### Transports

 Transportējot uz transportlīdzekļa, grunts bliete jānodrošina ar piemērotām tauvām vai ķēdēm.

Celtņa āķi ieāķēt celšanas cilpā (1) un mašīnu pacelt uz vēlamā transportlīdzekļa.

 Izmantot tikai pacelšanas instrumentus ar minimālo celjspēju 500 kg.

 Neiet zem kravas, kas karājas gaisā.

Rokas vadības stieni (1) nobloķēt ar atsperes aizbīdni (2).

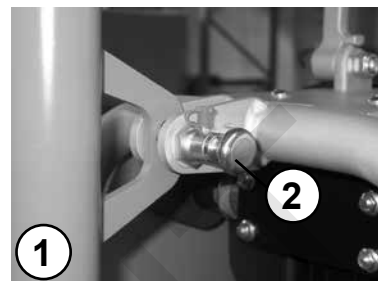
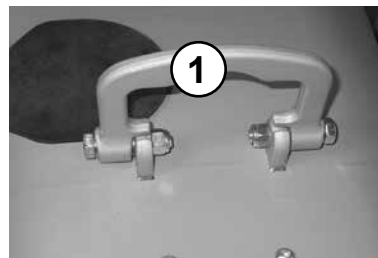

### Iestatīt rokas vadības stieni

Rokas vadības stieņa vēlamo darba augstumu iestatīt ar iestatīšanas skrūvi (1).

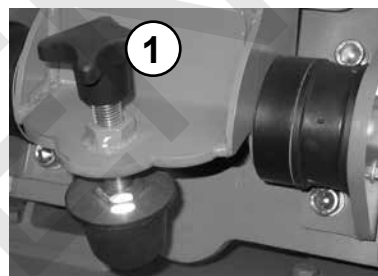

### Pārbaudīt motoreļļas līmeni

Izvilkt eļļas dziļuma mēritāju (1) no kloķa apvalka.



Pareizais eļļas līmenis starp min. un maks. marķējumu.



### Pārbaudīt degvielas rezerves

Noņemt tvertnes vāku (1), pārbaudīt šķidrums līmeni, ja vajadzīgs, piepildīt ar tīru degvielu atbilstoši specifikācijai līdz iepildīšanas iemavas apakšmalai.

 Darbā ar degvielas iekārtu gatavībā turēt piemērotu dzēšanas līdzekli.



 Atklāta uguns un smēķēšana aizliegta!

## Pārbaudīt hidraulikas eļļas līmeni

Hidraulikas eļļas līmenis jāpārbauda, kad mašīna no darbināšanas ir silta. Pareizais eļļas līmenis ir sasniegts, tiklīdz eļļa stāv pārbaudes lodziņa vidū.



## Montēt piemontējamās plātnes

Piemontējamo plātņu skrūves jānostiprina ar 425 Nm vērpes momentu.



## Piemontēt aizsargplātņi

Aizsargplātņi ar turekli, skrūvēm, atsperpaplāksnēm un uzgriežņiem piestiprināt pie atbalsta plātnes priekšā un aizmugurē.

 Raudzīties, lai aizsargplātne piegulētu atbalsta plātnes apakšpusei.



## Iedarbināšana

Atvērt pretvandalisma vāku (1).

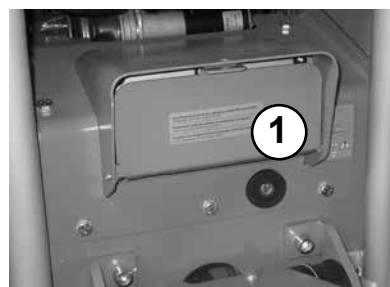

Akseleratora sviru iestatīt pilnas gāzes stāvoklī.



Ielikt aizdedzē atslēgu (1) un pagriezt stāvoklī 1.

Aizdedzes atslēgu (1) pagriezt stāvoklī 2.

Tiklīdz motors sāk strādāt, aizdedzes atslēgu palaist vajā

**!** Aizdedzes atslēgai pašai jāatlec poz. 1 un ekspluatācijas laikā jāpaliek šajā stāvoklī. Uzlādēšanas kontroles (3) un eļļas spiediena indikatoram (4) pēc startēšanas uzreiz jānodziest.

Indikatora lampiņa (2) iedegas un ar to rāda, ka motors darbojas.

Kamēr aizdedze ir ieslēgta, darbības stundu skaitītājs (7) skaita darbības stundas.

**!** Ja aizdedzes atslēga pati neatlec stāvoklī 1 - Mašīnu tūlīt izslēgt - Startera bojājumu risks, ja starteris darbojas ekspluatācijas laikā

**!** Maksimāli 20 sekundes nepārtraukti startēt. Ja motors nepielec, pēc minūtes pauzes startēšanas procesu atkārtot. Ja motors nepielec pēc diviem startēšanas procesiem, meklēt iemeslu defektu tabulā.

## Blietēšana

Braukšanas ātrumu un brauciena virzienu regulēt ar rokturi (1).

**!** Mašīnu vadīt tikai rokas vadības stieņa sniedzamības attālumā.

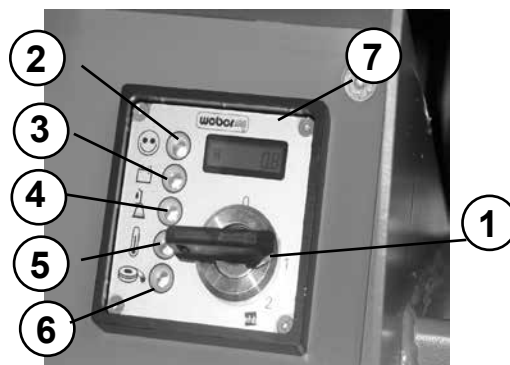

## Izslēgt

Akseleratora sviru (1) iestumt atpakaļ un motoram dažas minūtes ļaut strādāt tukšgaitā



Aizdedzes atslēgu (1) un no stāvokļa „1“ pagriezt atpakaļ stāvoklī „0“.  
Aizdedzes atslēgu izņemt.



Pretvandālisma vāku (1) aizvērt un nodrošināt ar priekšskarāmo atslēgu.

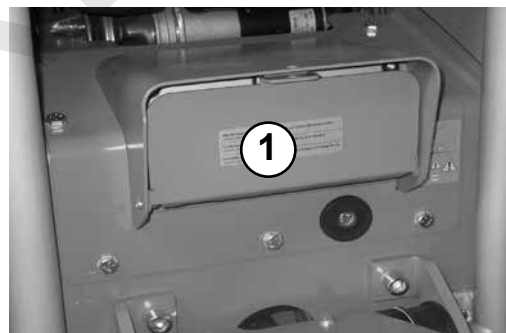







! Darba pārtraukumos, pat ja tie nav ilgi, mašīna jāizslēdz.

! Apstādinātās ierīces, kas veido šķērsli, jānodrošina ar acīs krītošiem pasākumiem.

## Apkopes pārskats

Apkopes intervāls	Apkopes vieta	Apkopes darbība
pēc pirmajām 25 darbības stundām	Motors	- Nomainīt motoreļļu - pievilkt visus pieejamos skrūvju savienojumus
ik pēc 8 darbības stundām/ik dienas	Gaisa filtrs	Tīrīt gaisa filtra ieliktni, - pārbaudīt uz bojājumiem, ja vajadzīgs nomainīt
ik pēc 150 darbības stundām/ divreiz gadā	Motors  Akumulators	- Nomainīt motoreļļu - Nomainīt degvielas filtru - Nomainīt eļļas filtru - Pārbaudīt skābes līmeni, vajadzības gadījumā uzpildīt ar destilētu ūdeni
ik pēc 150 darbības stundām/ reizi gadā	Slēgums  Svārstību ģenerators	- Nomainīt eļļu  - Nomainīt eļļu

-  Papildus šajā apkopes pārskatā minētajām darbībām ir jāievēro motora ražotāja priekšraksti!
-  Darbi jāveic ar priekšrakstiem atbilstošu instrumentu, un pie visiem darbiem jāievēro šīs lietošanas un apkopes instrukcijas drošības noteikumi.
-  Visi apkopes darbi: Uztveršanas traukus izvēlēties tik lielus, ka grunts virsējā slānī eļļa nevar nonākt. Uztverto izlietoto eļļu iznīcināt atbilstoši vides aizsardzības noteikumiem. (priekšraksti par izlietotajām eļļām).
-  Eļļas, taukus, eļļā izmērcētas lupatas, nomainītās, ar eļļu sasmērētās detaļas iznīcināt atbilstoši vides aizsardzības noteikumiem.
-  Smēreļļas un degvielas, ja tās saskaras ar ādu, var izraisīt ādas vēzi. Skares gadījumā nosmērētās ādas daļas nekavējoties jānotīra ar piemērotu mazgāšanas līdzekli.
-  Ciktāl tas apkopes darbu ietvaros pieejams, visus skrūvju savienojumus pārbaudīt uz stāvokli un, vai pieskrūvēts stingri.



## Apkopes darbi

### Nomainīt motoreļļu

Pārsegu (1) noņemt.

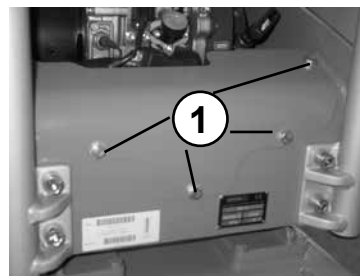

Eļļas izplūdes cauruli ar ventili (1) izņemt no stiprinājuma.

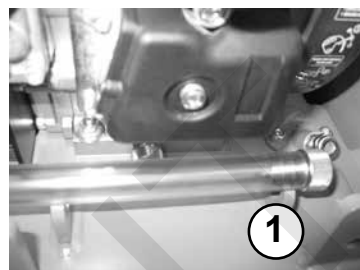



Eļļas izplūdes cauruli (1) pieskrūvēt pie motora izplūdes vārsta un eļļu notecināt.

 Motoreļļu notecināt tikai no ekspluatācijas siltā stāvoklī.

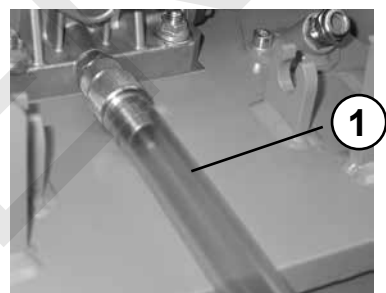
Pēc pilnīgas iztukšošanas eļļas izplūdes cauruli noskrūvēt no izplūdes vārsta un uzpildīt eļļu saskaņā ar specifikāciju.





 Apdegumu risks ar karstu eļļu.

 Pie darbiem motora nodalījuma zonā pastāv apdegumu risks!

### Nomainīt motoreļļas filtru

Motoreļļu, kā iepriekš aprakstīts, pilnībā noliet. Aizdares vāku (1) noņemt.

 Apdegumu risks ar karstu eļļu.

 Pie darbiem motora nodalījuma zonā pastāv apdegumu risks!

Eļļas filtru (1) aizvietot ar jaunu elementu.

Pēc filtra elementa nomaiņas filtra apvalku noslēgt ar aizdares vāku.

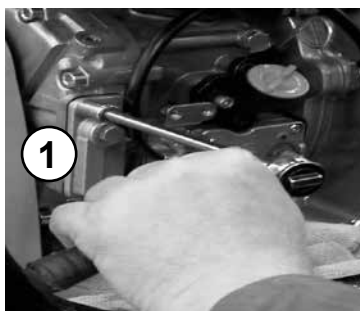

## Degvielas filtra nomaiņa

Degvielas cauruli (2) no abām pusēm nomaukt no degvielas filtra (1).

Filtru aizvietot ar jaunu filtra elementu.



Smēreļļas un degvielas, ja tās saskaras ar ādu, var izraisīt ādas vēzi. Saskares gadījumā nosmērētās ādas daļas nekavējoties jānotīra ar piemērotu mazgāšanas līdzekli.

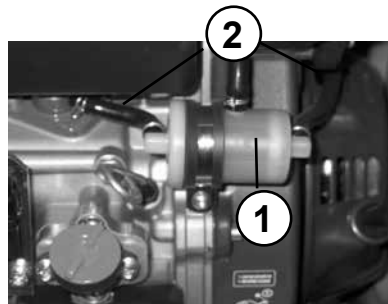

## Gaisa filtra patronas tīrīšana/nomaiņa

Noskrūvēt gaisa filtra (1) vāku.

Gaisa filtra ieliktni (1) izņemt no gaisa filtra apvalka. Gaisa filtra ieliktni tīrīt saskaņā ar motora ražotāja priekšrakstiem, bojājumu vai galējas sasmērēšanās gadījumā nomainīt.

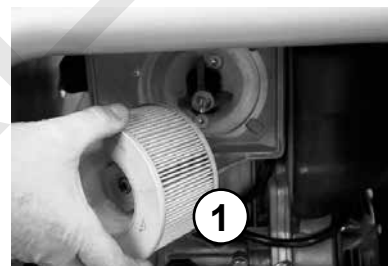
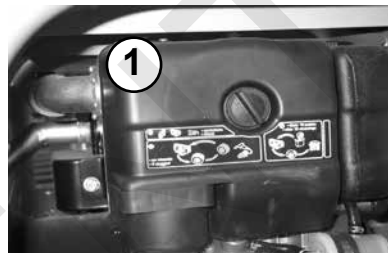

## Akumulatoru / Skābes līmeni kontrolēt



Akumulatora skābe ir stipri kodīga. Rokas un acis aizsargāt ar piemērotām aizsargbrillēm un aizsargcimdēm.

Aizdares vāku (1) noņemt.

Kontrolēt skābes līmeni, ja skābes līmenis ir pārāk zems, uzpildīt ar destilētu ūdeni līdz maks. marķējumam.

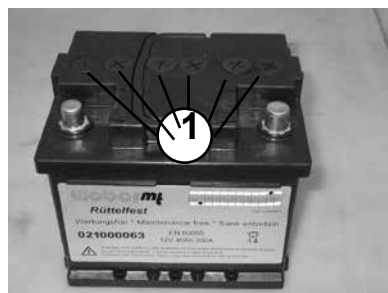

## Svārstību ģeneratora eļļas nomaiņa

Atskrūvēt eļļas izplūdes skrūvi (1) un eļļu notecināt.

Uzpildīšanai - mašīnu viegli pašķiebt un caur izplūdes caurumu uzpildīt svaigu eļļu saskaņā ar uzpildes daudzumu tabulu.

 Uztveršanas trauku izvēlēties tik lielu, ka eļļa nevar nonākt grunts virsējā slānī. Uztverto izlietoto eļļu iznīcināt atbilstoši vides aizsardzības noteikumiem (priekšraksti par izlietotajām eļļām).

 Eļļas traipus, resp., eļļas atlikumus noslaucīt un slaucīšanas lupatas iznīcināt atbilstoši vides aizsardzības noteikumiem.

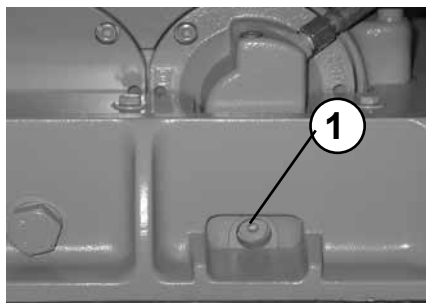

## Drošinātāja nomaiņa

Drošinātāju turētāja aizsargkapi (1) noņemt. Ielikt jaunu drošinātāju ar nominālo vērtību 20 Amp.

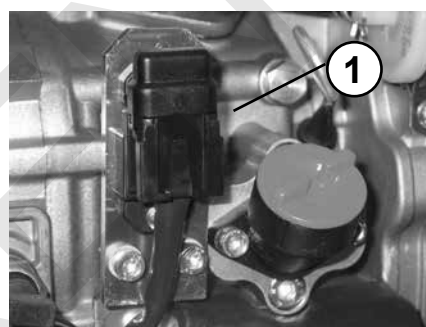

## Ķīļsiksņas pārbaude

Noņemt ķīļsiksņas aizsardzību (1).

Ķīļsiksnu (1) pārbaudīt, vai nav plīsumu, ieplīsušu malu, kā arī nodiluma.

Pārāk liela nodiluma gadījumā ķīļsiksnu nomainīt saskaņā ar remonta instrukciju.

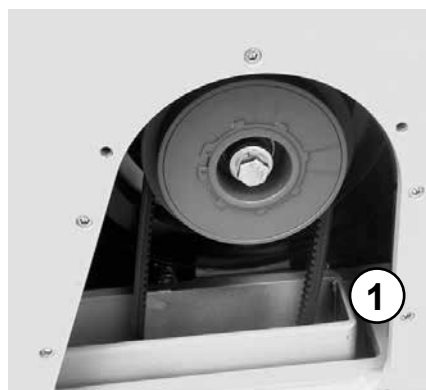
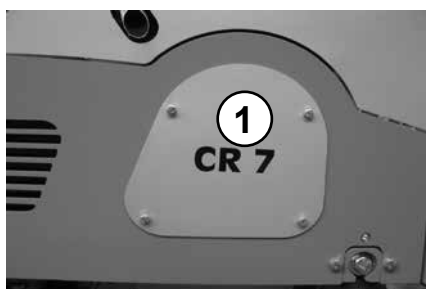

## Ekspluatācijas vielas un to daudzumi

Mezglis	Ekspluatācijas viela		Daudzums
	Vasara	Ziema	CR 7
<b>Motors</b> Motoreļļa	SAE 10 W 40 (-10 ~ + 50 °C) API - CD CE-CF-CG vai SHPD vai CCMC - D4 - D5 - PD2		1,5 l
<b>Degvielas tvertne</b>	<b>Dīzeļdegviela</b> Dīzeļdegviela atbilstoši DIN 51601-DK vai BS2869-A1/A2 vai STM D975-1D/2D		5,0 l
<b>Vibrators</b>	Pilnīgi sintētiskais trasmisijas šķidrums API GL-5/GL-4 Pirmā uzpilde Fuchs Titan SINTOPOID LS SAE 75W-90		1,25 l
<b>Slēgums</b>	Transmisijas šķidrums saskaņā ar DEXRON II-D-ATF Pirmā uzpilde Fuchs Titan ATF 3000 vai līdzvērtīga		pēc vajadzības
<b>Elļošanas punkti</b>	Augstspiediena tauki (ar litiju pārziepjoti) saskaņā ar DIN 51825 - KPF2		pēc vajadzības
<b>Akumulators</b>	Destilēts ūdens		pēc vajadzības

## Kļūdu meklēšana

Kļūda	Iespējamais iemesls	Kļūdas novēršana
<b>Grunts bliete neiedarbinās</b>	Apkalpošanas kļūda  Degvielas nepietiekamība Degvielas filtrs sasmērēts Gaisa filtrs sasmērēts Akumulatora defekts/izlādēt Drošinātāja defekts	Veikt startēšanas procesu, kā noteikts  Pārbaudīt degvielas rezerves Nomainīt degvielas filtru Tīrīt / nomainīt gaisa filtra patronu Izņemt/uzlādēt akumulatoru Nomainīt drošinātāju
<b>Nav vibrāciju/ nav gaitas uz priekšu vai tā ir nepietiekama</b>	Vibratora ķīļsiksna defekts	Nomainīt vibratora ķīļsiksnu
<b>Ierīce ieslēdzas ar kavēšanos</b>	Gaiss hidraulikas komutācijas sistēmā	Atgaisot komutācijas sistēmu

## Pasākumi pie ilgākas uzglabāšanas (ilgāk par 1 mēnesi)

<b>Visas grunto tankintuvus</b>	<ul style="list-style-type: none"><li>- kruopščiāi išvalyti</li><li>- patikrinti sandarumą</li><li>- esant nesandarioms vietoms, aptiktus defektus būtina pašalinti</li></ul>
<b>Degalų bakas</b>	<ul style="list-style-type: none"><li>- Degalus išleiskite ir iki apatinio pripylimo angos krašto pripilkite švarių degalų</li></ul>
<b>Variklis</b>	<ul style="list-style-type: none"><li>- Patikrinkite tepalų kiekį, prireikus, pripilkite jų iki viršutinės tepalų kiekio žymos</li><li>- Patikrinkite, išvalykite oro filtrą, prireikus jį pakeiskite</li><li>- Patikrinkite degalų filtrą, prireikus pakeiskite</li></ul>
<b>Visos atviros detalės / akceleratoriaus rankenėlė / akceleratoriaus trosas / apsauginiai varžtai</b>	<ul style="list-style-type: none"><li>- sutepti alyva / tepalais</li></ul>
<b>Starterio akumulatoriaus baterija (jeigu yra)</b>	<ul style="list-style-type: none"><li>- išimkite baterijas</li><li>- patikrinkite rūgšties kiekį, jeigu rūgšties per mažai, pripilkite distiliuoto vandens iki maks. baterijos žymos</li><li>- laikykite nuo šalčio apsaugotame sandėlyje</li><li>- prijunkite prie nuolatinio įkroviklio</li></ul>

 Ja mašina jāuzglabā ilgāk nekā sešus mēnešus, ar Weber servisu jāvienojas par papildu pasākumiem.

## Startera akumulatora uzlādēšana ar ilgstošās uzlādēšanas aparātu mašīnā

Uzlādēšanas bukses aizsargvāku atvērt.



Iespraust kontaktdakšu uzlādēšanas buksē.

Akumulatoru lādētāju ieslēgt tīklā.



- ⚠ Akumulatoru lādētāja darbināšanai jāievēro aparāta ražotāja lietošanas instrukcija. Lādētāja lietošanas instrukcija pievienota katrai akumulatoru lādētāja piegādei. Akumulatoru lādētāju BA 200 var saņemt ar pasūtījuma Nr. 021000603.



## Weber Maschinentechnik GmbH

Ja jums ir jautājumi, ierosinājumi, problēmas u.c., sazinieties ar mums, izmantojot turpmāk norādīto kontaktinformāciju:

Vācijā	WEBER Maschinentechnik GmbH Im Boden 5 – 8, 10 57334 Bad Laasphe - Rückershausen	Tālrunis Telefakss  E-pasts	+ 49 (0) 2754 398 0 + 49 (0) 2754 398101 (Centrāle) + 49 (0) 2754 398102 (Rezerves daļas - Tiešā līnija)  g.voelkel@webermt.de
Francijā	WEBER Technologie SARL 14' rue d' Arsonval 69680 Chassieu	Tālrunis Telefakss  E-pasts	+ 33 (0) 472 -791020 + 33 (0) 472 – 791021  france@webermt.com
Polijā	WEBER Maschinentechnik Sp. zo.o. Ul. Grodziska 7 05-830 Stara Wies	Tālrunis Telefakss  E-pasts	+ 48 (0) 22 - 739 70 - 80 + 48 (0) 22 - 739 70 - 81 + 48 (0) 22 - 739 70 - 82  info@webermt.com.pl
Tschechien	WEBER MT s.r.o. V Piskovne 2054 278 01 Kralupy nad Vitavou	Tālrunis  E-pasts	+ 42 (0) 776 222 216 + 42 (0) 776 222 261  info@webermt.cz
ASV un Kanādā	WEBER MT, Inc. 45 Dowd Road Bangor, ME 04401	Tālrunis Telefakss  E-pasts	+ 1(207) - 947 - 4990 + 1(207) - 947 – 5452  sales@webermt.us service@webermt.us
Dienvid- amerikā	WEBER Maschinentechnik do Brasil Rua João Werno Erhart, 4691 Bairro Rincão 93310-405 Novo Hamburgo /RS Brasil	Tālrunis Telefakss  E-pasts	+ 55 (0) 51- 587 3044 + 55 (0) 51- 587 2271  webermt@webermt.com.br

> **Vibrācijas plātnes**

> **Vibrolietes**

> **Vibroveltni**

> **Šuvju griezēji**

> **Iekšējie vibratori un pārveidotāji**

> **Gludināšanas mašīnas**

RAMMIRENT



**Weber MASCHINENTECHNIK GmbH**

Im Boden  
57334 Bad Laasphe - Rückershausen  
Postfach 10 14 65  
57326 Bad Laasphe  
Telefons 027 54 / 398 0 - Telefakss 027 54 / 398 101